

# GEBRAUCHSANWEISUNG *SUNVOLLEY PLUS*

## ÜBERPRÜFEN DER TEILE

- 1 Tasche
- 1 Netz
- 2 untere Pfostenteile (  $\varnothing$  5 cm) mit 5 Löchern für Höhenverstellung  
243 (Männer), 230, 224 (Frauen), 215, 210 (Mini)
- 2 mittlere Pfostenteile (  $\varnothing$  4,5 cm)
- 1 oberer Pfostenteil (  $\varnothing$  5 cm) mit Flaschenzug
- 1 oberer Pfostenteil (  $\varnothing$  5 cm) ohne Flaschenzug
- 2 Bodenteller für Pfosten
- 4 Erdnägel für Pfosten
- Eventuell Stahlhammer zum Einschlagen der Erdnägel in die Tasche geben.

## AUFSTELLEN DER ANLAGE

Das System ist für das Aufstellen auf Gras geeignet. Auf Sand sollten Sandanker statt der Erdnägel verwendet werden. SUNVOLLEY bietet dafür ein eigenes Sand-Kit an.

Beim ersten Aufstellen sollten 2 oder mehr Personen beim Aufstellen helfen, mit Übung kann unser Outdoor-Volleyballsystem auch von einer Person aufgestellt werden.

### Abstecken des Feldes (9 m x 18 m)

1. Markieren Sie das Volleyballfeld. Falls sie eine SUNVOLLEY-Spielfeldmarkierung haben, verwende Sie die entsprechende Gebrauchsanleitung.

### Aufstellen der Pfosten

2. Nehmen Sie einen Pfostenteil - egal welchen, da alle 1m lang sind - und legen Sie ihn in der Hälfte einer Feldlängsseite im rechten Winkel nach außen an. Drücken Sie dort einen Teller in den Boden. Machen Sie das gleiche mit dem zweiten Teller auf der anderen Feldlängsseite.

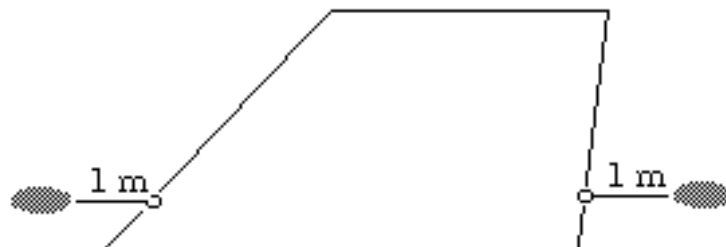

3. Bauen Sie die Pfosten Teile wie abgebildet zusammen. Stellen Sie die gewünschte Höhe durch das Einrasten der Feder im unteren Pfosten teil ein. **Beachten Sie, dass die Höhe der Pfosten auch später nur in entspanntem Zustand verstellt werden darf!!! Es kann sonst durch das Einklemmen zwischen oberem und unterem Pfosten teil zu Verletzungen kommen.**

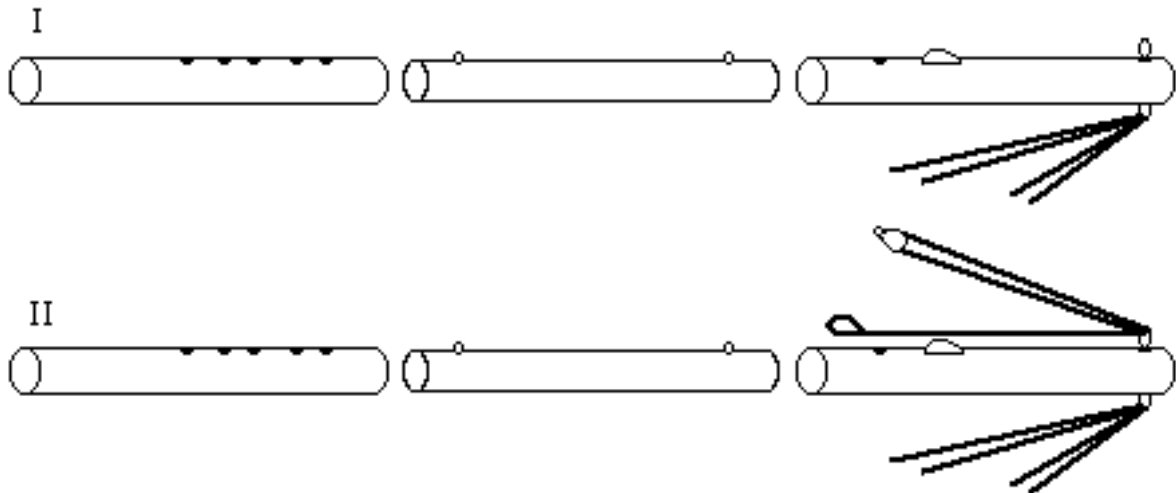

4. Legen Sie den Pfosten zum Teller. Schlagen Sie die Erdnäg el etwa im Abstand einer Pfostenhöhe vom Teller und ungefähr wie abgebildet in den Boden. Schlagen Sie den Erdnäg el vollständig in den Boden, damit sich niemand bei einem herausstehenden Teil verletzen kann. Nur wenn die Erdnäg el völlig im Boden versenkt sind, ist optimale Verankerung gesichert.

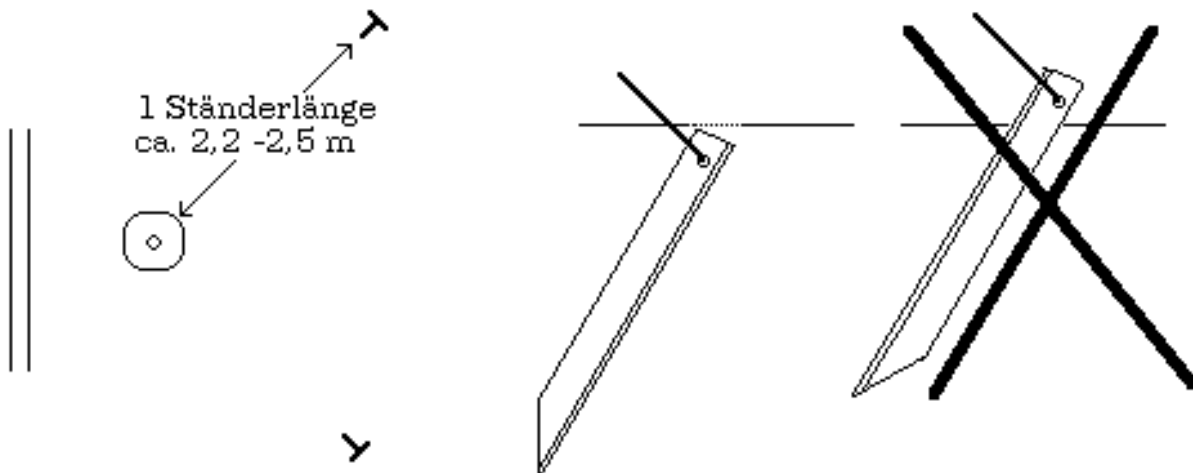

5. Stellen Sie den Pfosten - noch nicht am Teller - schräg auf, um die Netzseile später bequem einfädeln zu können. **Die Pfostenhöhe darf nur verstellt werden, wenn die Pfosten seile entspannt sind.**

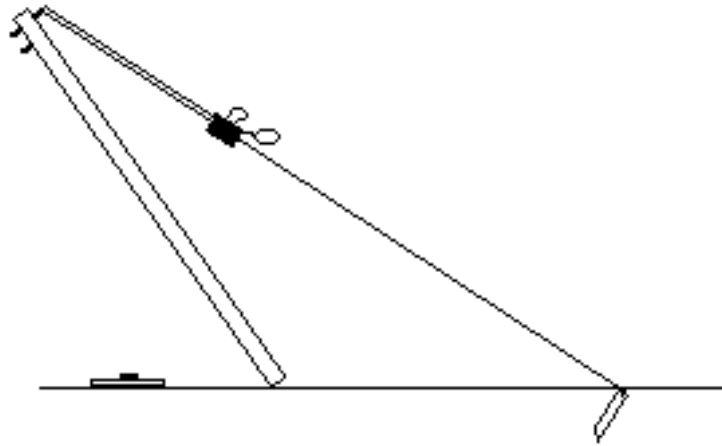

6. Machen Sie das gleiche mit Pfosten II.

### **Einhängen und Spannen des Netzes**

7. Öffnen Sie das Netz. Legen Sie das Netz zwischen den beiden Pfosten auf den Boden.
8. Ziehen Sie das obere Seil von oben durch den Ring von Pfosten I. Fixieren Sie es an dem Clamcleat am Pfosten.
9. Gehen Sie zu Pfosten II. Haken Sie die Schlaufe am oberen Seil in den Karabiner des Flaschenzugs von Pfosten II ein.
10. Stellen Sie die Pfosten auf die Teller. Spannen Sie die Pfostenseile so, dass die beiden Pfosten gerade stehen, nur ein wenig nach außen geneigt sind. Achten Sie darauf, dass sich die Pfostenseile am Ring nicht überkreuzen.
11. Ziehen Sie kräftig am Flaschenzug an, um das obere Netzlängsseil zu spannen. Fixieren Sie es im Clamcleat. Überprüfen Sie nochmals, ob die Pfosten senkrecht stehen.
12. Spannen Sie die beiden oberen Netzseitenseile (gelb). Fixieren Sie das Netz mit diesen Seilen in den Clamcleats so, dass der Abstand zu den beiden Pfosten etwa gleich groß ist.
13. Legen Sie das untere Netzlängsseil um die Pfosten. Spannen Sie auch dieses Seil mit den eingebundenen Clamcleats.
14. Legen Sie auch die unteren Netzseitenseile (gelb) um die Pfosten. Spannen Sie auch diese Seile mit den eingebundenen Clamcleats um das Netz straff zu spannen.
15. Überprüfen Sie nach einiger Zeit des Spieles die Spannung des Netzes und den Sitz der Erdnägel im Boden. Spannen Sie eventuell nach.

### **WARTUNG UND LAGERUNG**

- Erdnägel und Bodenteller sollten nach dem Demontieren gereinigt werden.
- Das Volleyballsystem kann bequem in der Tasche in möglichst trockener Umgebung gelagert werden.
- Bei intensiver Nutzung sollten die Pfostenseile nach 2 Jahren auf Abnutzung untersucht werden.